

Dezsőné Borbély Emma - Paróczainé Simay Ildikó

# A fonás, szövés alapjai

2000

Ejegyzetet a  
Soros Alapítvány és a  
Kölcsey Ferenc Református Tanítóképző Főiskola  
támogatta

Lektorálta:  
Hubert Erzsébet  
etnográfus

A fotók a szerzők felvételei

A rajzokat Dezsőné Borbély Emma készítette

A számítógépes kivitelezés **ifj.** Dezső János munkája

Készült a Kölcsey Ferenc Református Tanítóképző Főiskola  
nyomdájában  
Felelős kiadó: **dr. Fürj Zoltán** főigazgató

## Ajánlás

Két tehetséges pedagógus alkotóművész munkája ez a füzet, melyet jó szívvel ajánlok az olvasónak, legyen az pedagógus, szülő vagy gyerek.

Dezsőné borbély **Emma** és Paróczainé Simay Ildokó alkotópályája csúcsán lévő szövő népi iparművész és pedagógus. Ez a munka a több évtizede gyűjtött tapasztalat gyümölcse, melyet az oktató munkájuk és művészeti tevékenységük során szereztek.

Mindketten általános iskolában tanítanak, Dezsőné B. E. az alsó tagozat mellett, ahol rajzot tanít, a Református Tanítóképző Főiskola hallgatói számára oktatja a szövés alapismereteit, míg Paróczainé S. I. kézműves **szakiskolában**, a szakmunkásképzésben működött közre, oktatóként pedagógus tevékenysége mellett.

Mindketten ismerik a gyermek és felnőtt személyiség kreativitásának határait és „**határtalanságát**”, ezekre építve segítik a személyiség kibontásának lehetőségeit a szövés-fonás adta lehetőségekkel.

E füzet alapismereteket nyújt, **olyan** emberek számára is közel hozza a fonallal való kreatív munkát, aki eddigi élete során még nem vett kezébe ilyenféle anyagot.

A célnak kiválóan megfelel a füzet nyelvezete és illusztrációi.

Átolvasva, majd **munkaeszközként**, sorról sorra böngészve olyan segédanyagként használható, melynek eredményeként akár szőnyeg, akár divatos öv, báb és sokminden más is készíthető.

A szövéshez, fonáshoz használatos **segédanyagok**, eszközök elkészítése e kiadványból elleshető és kivitelezhető.

A füzet nagy erénye, hogy a paraszti kultúra iránti érdeklődést úgy tudja felkeltem, hogy egyben kreativitásra is serkent.

Debrecen, 2000. szeptember

Hubert Erzsébet  
etnográfus

# LAZ ALAPANYAGOKRÓL

## 1. Természetes alapanyagok

A fonáshoz, szövéshez már az időszámításunk előtti időkben különféle növényi és állati eredetű természetes anyagokat használtak. Az adott ország földrajzi helyzetétől függött, hogy milyen szálas-anyagokat dolgoztak fel.

### a) Len

Egyike a legrégebben ismert növényi anyagoknak. Fonásra, szövésre a szár hancsrostjai használhatók. A legkorábbi emlékek Egyiptomból maradtak ránk (i.e. V-IV. évezred), ahol **múmiaszalagok**, múmiatakarók és az elhunyt fejét borító áttetsző leplek készültek belőle. Ebből sodorták, szótták köteleiket és vitorlavásznaikat is.

### b) Gyapot

Őshazájának India tekinthető, ahol a növény magszálát már i.e. 3000 körül feldolgozták.

### c) Kender

Őshazája **Közép-Ázsia**. Magyarországra a népvándorlás korában került, már honfoglaló magyarjaink ismerték. A paraszti kultúrában évszázadokon át a legfontosabb háziipari növény, melynek rostjai mind a gazdaságban, mind az öltözködésben és lakáskultúrában kiemelkedő szerepet játszottak.

### d) Gyapjú

Az állati **eredetű** szálasanyagok közül a gyapjú tekint a legrégebbi múltra vissza. Az első gyapjúsövet maradványok **Kis-Ázsiából** kerültek elő. (i.e. 7000.)

Felhasználása igen széles körű, hiszen a nemezeléssel, szövéssel és csomózással készített textíliák egyaránt szolgáltak lakhelyként (nemez sátor), mindennapi használati tárgyként (**sótartó, tarisznya, takaró, szőnyeg** stb.) és viseletként. A birka **gyapján** kívül a kecske, kutya, teve, láma, **angóra**, kecske és nyúl szőre is feldolgozásra kerül.

### e) Selyem

A kínaiak már i.e. 3. évezredben ismerték a selyem feldolgozását. A selyemhernyó mirigyváladéka a selyemszál, melyet

**legombolyítás** után lehet felhasználni. Alkalmazása, viselete csak bizonyos társadalmi rétegekhez kötődött, illetve kötődik.

A felsorolt természetes anyagokon kívül használhatunk mesterséges anyagokat is, de könyvünkben ezek ismertetésétől eltekintünk.

## 2. Beszerzés

-A lenhez és a pamuthoz ma már csak feldolgozott állapotban juthatunk.

-A kender beszerezhető „**kóc**” formájában, mint víz-gázszereléshez szükséges kellék, illetve madzagként megvásárolható.

-A gyapjúhoz jutni a legegyszerűbb, hiszen ma is foglalkoznak birkatartással az emberek. Legjobb áprilisban, Szent György napja előtt felkeresni a juhos gazdát, hiszen ekkor van a birkanyírás ideje.

Ha sikerül lenyírt gyapjúhoz jutni, a következőképpen járunk el:

-Tisztítsuk meg a szennyeződéstől (**bogács**, széna, szalma stb.) a gyapjút!

-A hagyomány szerint kosarakba téve a folyóban áztatták, így a gyapjú nem kallódott el, viszont megszabadult a piszoktól. Ma kádban, lavórban házi szappan, gyapjúmosószer vagy Ultra mosogatópor segítségével langyos vízben gyengéden átnyomkodjuk. Ezt a műveletet addig ismételjük, míg tisztává nem válik a gyapjú. Végül többször **átöblítjük**.

-Régen kerítésre dobva hagyták, hogy megszáradjon. Napjainkban is **alkalmazhatjuk** ezt a módszert, viszont meleg fűtőtestre ne **tegyük**, illetve ne centrifugáljuk ki, mert **megfilcesedik**, így alkalmatlanná válik a kártolásra.

-**Ezután** válogassuk szét színek és tónusok szerint a gyapjúnkat!

-Következő művelet a kártolás, azaz **gyapjútépés**. Ennek legegyszerűbb módja az, amikor két kezünkkel húzogatjuk, „**szálingóssá**” tesszük az alapanyagot. Segédeszközként kézi kártolót használhatunk.

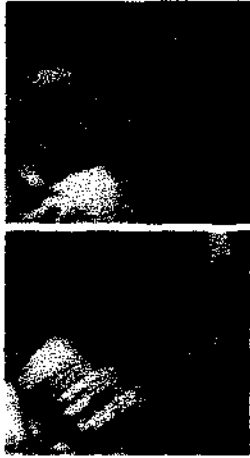

Háziipari feldolgozásnál kártoló gépekkel gyorsítják a munkát.

## II. ESZKÖZ NÉLKÜLI FONÁSOK, SZÖVÉSEK

### 1. Körmönfonások

#### a) Sodrás

Sodrásnak nevezzük azt a műveletet, amikor az elemi szálakat saját tengelyük körül megforgatjuk. Iránya szerint lehet Z és S, attól függően, hogy merre **sodorjuk**.

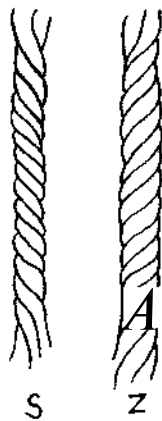

**Sodratot** hozhatunk létre többféle módon:

- 1 méternél rövidebb száznál a fonal két végét megfogva ellenkező irányba forgatjuk a saját tengelye körül, majd a két végét összefogva magától összesodródik.

- 1 méternél hosszabbhoz két ember szükséges, akik a fonal két végét tartva ellenkező irányba sodorják mindaddig, míg az szinte ki nem ugrik a kezükből („görcsök” jelennek meg rajta). A szál közepét

megfogva - közben feszítve - kell a két véget összeilleszteni. Csomó kerüljön a végére!

- **Két** szálát úgy sodorhatunk össze, hogy azonos irányba forgatjuk mindkettőt, majd ellenkező irányba megkeresztezzük azokat.

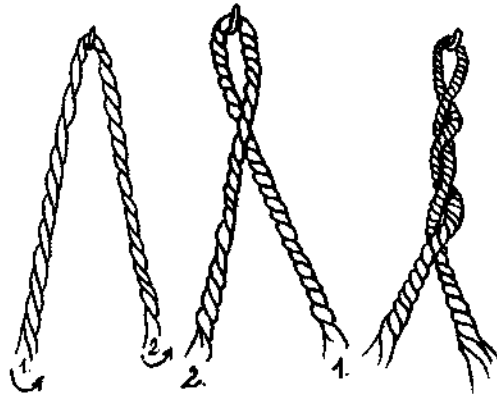

A sodrás és a váltogatás ritmikusan ismétlődik.

#### b) Hurkolás

##### - *Paszomány*

Tetszetősebb zsinórt kapunk, ha két különböző színű fonallal dolgozunk. Az azonos hosszúságú szálak végét kössük össze, majd az egyikből formáljunk hurkot bal kezünk **mutatóujjára**, miközben a hüvelyk- és középső ujjunk a csomót tartja. Jobb kezünk **mutatóujját** csúsztassuk be a hurokba úgy, hogy ugyanabba az irányba nézzen, mint a másik kezünk ugyanezen ujja. Akasszuk bele a másik színű fonalba a jobb kezünk mutatóujját, majd a hurkon visszahúzza az egészet jobb kezünkbe átvesszük ezáltal bal kezünket szabaddá téve. Innen ismétlődik **a művelet**, csak az ellenkező irányba.

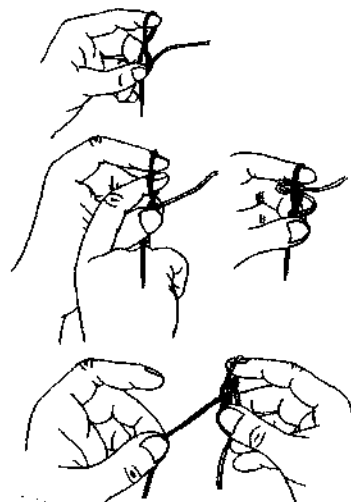

### - Villahorgolás két ujjon

A mutató- és a középső ujjunk közé - tenyerünket magunk felé fordítva - úgy tesszük be a fonalat, hogy a vége a kézfejen lógjon. Jobb kezünkkel a tenyerünk felé eső fonallal nyolcast **írunk** le balra indulva a két ujjunk (mutató- és középső) között úgy, hogy ujjainkon - tenyerünk felől - két-két szál legyen. \* A két ujjunkon levő fonalból előbb a bal, majd a jobb oldali alsót átemeljük a felsőn, és leengedjük az **ujjainkról**, így már csak egy-egy fonal marad. Ezután a fonalvéget meghúzáva a gombolyagban levőt pedig ismét nyolcas formában tovább vezetjük az **ujjainkon** vigyázva, hogy felette feküdjenek a már ott lévőeknek. A \*-tól ismételjünk.

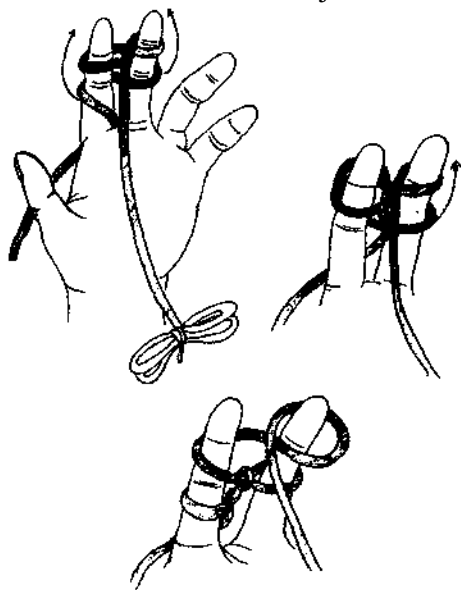

### - Villahorgolás három, négy vagy öt ujjon

Az előző elvére épülve az ujjainkon vezetjük nyolcas alakban a fonalat oda-vissza, oda-vissza, majd az alsókat a felsőkön és az ujjainkon átemelve, a fonalvéget meghúzáva ismételjük előlről a műveletet.

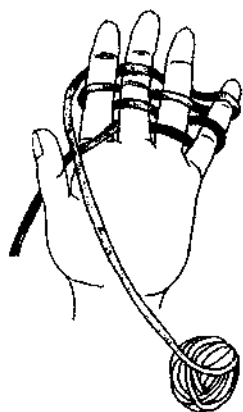

### c) Fonások

#### - Lapos fonások

##### • Páratlan(3,5,7...)

A legismertebb s egyben a legegyszerűbb fonás a hármass fonás.

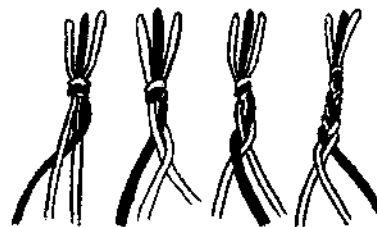

Az 5 száltól kezdődően a fonás menete a következő:

Miután az azonos hosszúságú szálakat összekötöttük, és szilárd ponthoz rögzítettük kétfelé osztjuk a fonalköteget. (Célszerű két szint használni.) A fonást arról az oldalról kezdjük, ahol több szál van. A szélsőt megfogva, „valamennyi” szál alatt majd felett a másik oldalra vezetjük. Most itt lesz több, tehát ennek az oldalnak a szélső szálával folytatjuk a fonást. Álljanak itt például a hét szálból történő fonás variációi!

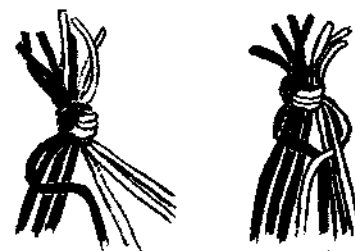

A fonal szálak számának emelkedésével a variációs lehetőségek száma nő.

• Páros fonások(4,6,8...)

Négyes

A négy szálát (2-2 azonos színű) csomóba kötjük, rögzítjük, majd kétfelé választjuk. Bármely oldalról kezdve \* a fonószálát a mellette levő szál alatt átvezetjük a másik oldalra, most itt három szál lesz. A felsőt (szélsőt) megfogva a mellette levő fonal felett, majd a következő alatt a másik oldalra helyezzük.

A \*-tól ismételjünk.

A hatos és a nyolcas fonás menete leolvasható a rajzról.

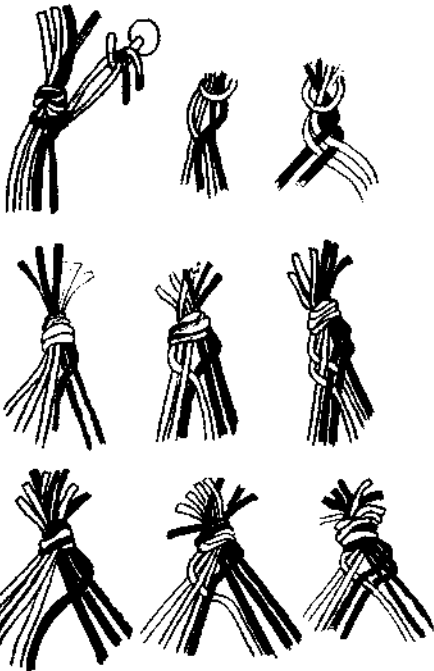

• Vetülékes fonás

Tetszőlegesen páros vagy páratlan számú fonalat **levágunk**, s hozzá fogva egy másfélszer akkorát (ez lesz a **vetülékszál**), **összekötjük**, majd rögzítjük valahová. (Könnyebb a tanulás folyamata, ha a láncfonalaknál két szint alkalmazunk.)

Minden második szálát (azaz az azonos színűeket) a láncfonalak közül a **mutatóujjunkra** felemelünk. Az így képződő nyíláson (szádnnyíláson) átvezetjük a **vetülékfonalat**. A következő lépésben a rögzített **vetülékvégtől indulva**, \* a fönt lévő szálakat leengedve, a lent levőket felhozva a mutatóujjunkra megcseréljük szálanként a láncfonalak helyzetét. Ezt követően

a **vetüléket** ismét átvisszük a nyíláson és a \*-tól ismételjük a műveletet.

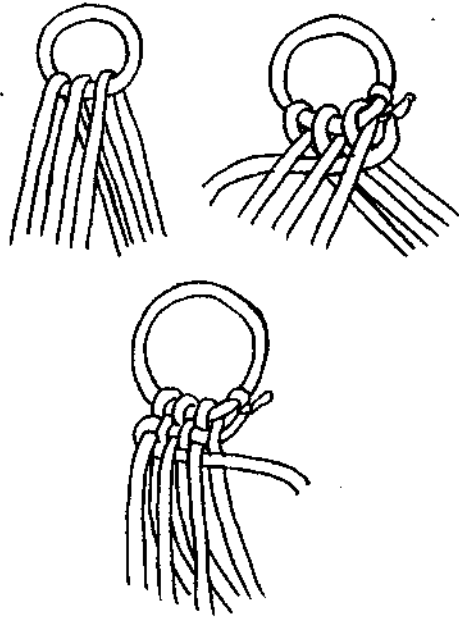

• Vetülék nélküli fonás egyirányú dőléssel

Páros számú fonalat (jó ha két színű) azonos hosszúságúra vágva összekötve rögzítünk. Majd minden másodikat a mutatóujjunkra szedve nyílást (szádnnyílást) képezünk. A jobb oldali szélső szálát vetüléknek kinevezvén átvezetjük a nyíláson. Ezután a jobb oldali szélső szálát leengedjük, a tőle balra levő - eddig alól levő - szálát **felvesszük**, így haladunk végig a soron. Ezután megint a jobb oldali szélső szálát kézbe fogva átvisszük a szádnnyíláson. Az alsó szálakat felvesszük az **ujjunkra**, a felsőket leengedjük, a vetüléket átvezetjük. A folyamatot ismételjük a kívánt hosszúságig. Figyelem!

A készülő szalag ferdén **sávozott**, a két fonalrendszer nem derékszögben találkozik!

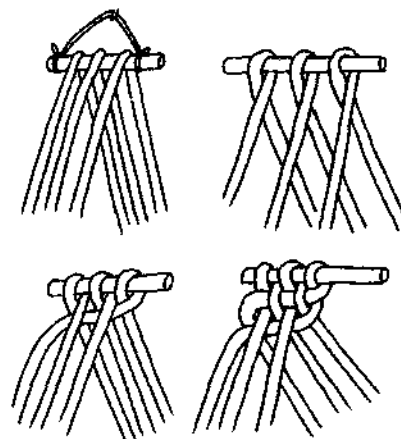

• **Vetülék** nélküli fonás két irányú dőléssel

Az **előbbitől** abban különbözik, hogy itt nem egy, hanem két szál - pontosabban a két középsőt - nevezzük ki **vetüléknek**.

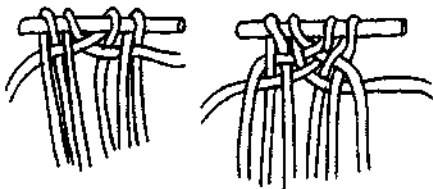

A két középső szál közül a jobb oldalt balra indítjuk, majd a bal oldalt jobbra a szádnnyílásba. A láncfonalak váltogatása az előző technikánál leírtak szerint történik.

• **Bogárhátú fonás**

Az előzőektől eltérően itt nem szálakra, hanem hurkokra van szükség. Vágjunk le öt egyforma hosszúságú fonalat, melyek közül három azonos, kettő más színű. A szálakat félbehajtva kössünk a végükre csomót és rögzítsük!

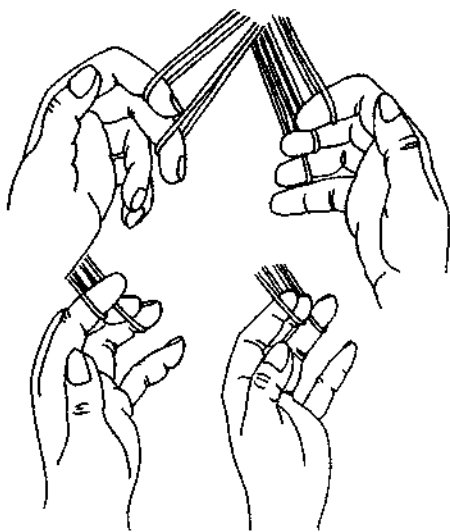

A hurkokat a következőképpen tegyük kezünkre:

Mindkét tenyerünket magunk felé fordítva akasszuk az első hurkot a bal kéz **mutatóujjára**, a másodikat ugyanezen kezünk középső ujjára. Jobb kezünkönél a **gyűrűs-**, középső, és **mutatóujjunkra** kerülnek a hurkok. A fonás menete a következő :\*

A bal kezünk középső **ujjáról** „lesétáztatjuk” a hurkot a **gyűrűsujjunkra**. (A **gyűrűsujjunkt**

beledugjuk a középső ujjunkon lévő hurokba, majd a fonalat átengedjük a **gyűrűsujjra**.) Ugyanezt a folyamatot ismétljük a középső és a **mutatóujj között**. Így a bal kezünk **mutatóujja** szabaddá válik. Erre vesszük át a jobb kéz **gyűrűsujjáról** a hurkot, és széttárjuk a **karjunkt**. A \*-tól ismétljük mindazt, amit a bal kézen csináltunk, csak a jobb oldalon.

Ha kartávolságnál hosszabb fonatot szeretnénk készíteni, szükséges egy másik személy segítségével, aki - amikor a fonó karjait széttárja - a keze élével a fonatot sűríti.

• **Kézi szövés**

Akárcsak az előbbinél, itt is hurkokat használunk: három-három párat (kettő különböző színűt). Szükségünk van még egy „babára”, amit a **következő-képpen** készítünk el: a mutatóujjunkra kétszer rátekerjük a fonalat, aminek a vége ezáltal rögződik. Széttárt tenyerünk hüvelyk- és **kisujja** között fekvő nyolcas formát leírva vezetjük a fonalat a kívánt mennyiségig. A fonalvéget a „nyolcas” közepén néhányszor körbevisszük, majd az utolsó tekerés alatt áthúzzuk.

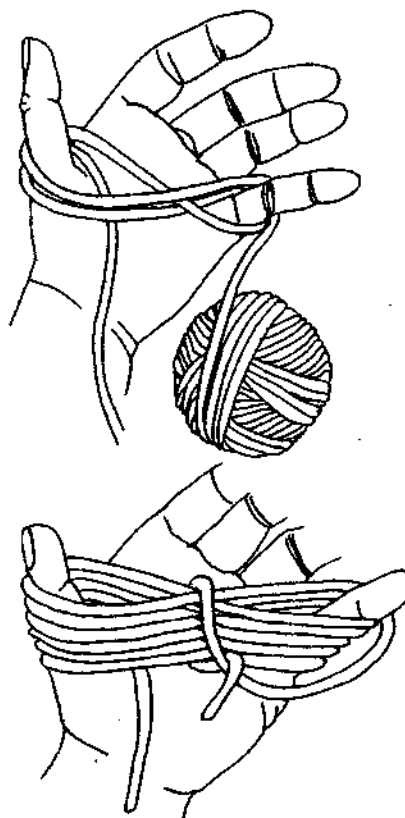



A hat pár fonalat és a baba végét egy csomóba kötjük és rögzítjük. A munka menete a következő:

1. Tenyerünket magunk felé fordítva tegyük a hurkokat mindkét kezünk **mutató-, középső és gyűrűsujjának** első ujjpercére.

2. Ezt követően feszítsük szét a két fonalrendszert, s a szádnyíláson vezessük át a „baba”.

3. Majd a bal kezünkön levő fonalakat meglazítjuk, és az ujjainkat **átdugjuk** a jobb kézen levő megfelelő hurkokba. A fonalak helye felcserélődik, a jobb kéz szabadabbá válik.

4.

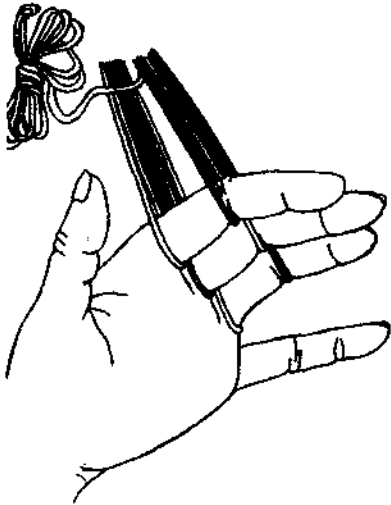

5. E kéz megfelelő ujjaiával átvesszük a bal kéz fonalait, és megfeszítjük a szálakat a kar **széttáráásával**.

6. Az így képződő szádnyíláson lentről felfelé átvezetjük a „baba”. Az elkészített szalag lapos lesz. (Ha mindig egy irányból vezetjük a „baba” a szövés **gömbölyű** lesz.

### - Gömbölyűfonások

#### • Gömbölyű négyesfonás:

Négy azonos hosszúságú fonal szükséges hozzá, melyet összekötvé az egyik végén rögzítünk. A fonalak színük szerint lehetnek két-két azonos, illetve négy különböző színűek.

A fonás menete:

- Válasszuk a fonalakat **kettő-kettő** arányban két csoportba!

- A jobb oldal szélső szála hátra menve a bal oldal két szála között előre jöve tér vissza a saját oldalára.

- A másik oldalon ugyanezt ismételve, a szélső szálat hátra vité a jobb oldali két szál között visszatér a saját oldalára belső szálnak.

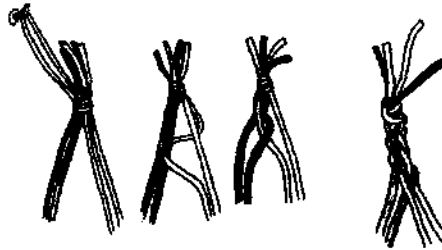

#### • Gömbölyű fonás többszálból:

Az előzőekben leírtak elvén alapszik. A színeket két csoportba vesszük, majd az egyik oldal szélső szálát **hátravité** a másik csoport egy vagy kettő vagy három szála között (a szálak számától függően) az eredeti csoportba tér vissza.

#### • Kézi szövés gömbölyűre:

Az elkészítést lásd korábban.

## III. APRÓ ESZKÖKKEL TÖRTÉNŐ FONÁS, SZÖVÉS

### 1. Fonások

#### a) Lyukastáblával történő fonás

Tenyérnyi fából készült eszköz, melyen különböző rendszer szerint lyukak helyezkednek el.

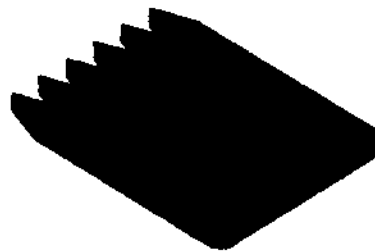

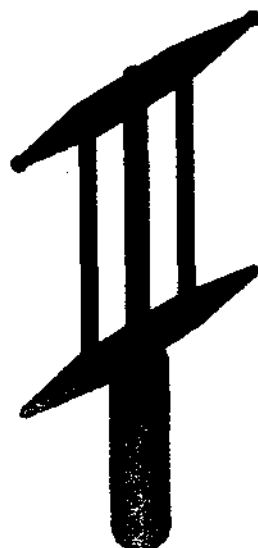

A munka menete:

- Tetszés szerinti lyukakba elgondolásunknak **megfelelően** különböző színű fonalakat **fűzünk**, melyeket **összekötte** egyik végükön rögzítünk (nem szükséges az **összes** lyukba fonalat fűzni).

-Kössük össze a fonalakat a másik végükön is!

- Feszítsük meg azokat!

- **Fordítsunk** egy negyedét a táblán bármely **irányba**, majd a **képződő** egyik nyíláson dugjuk át a fonalköteg szabadon maradt végét!

- Ismét megfeszítjük a fonalakat.

-Az előző irányba fordítsunk egy negyedét!

- A képződő nyílás egyikén vezessük át a fonalköteg végét!

- A munkát így folytassuk **tovább!**

Lehet úgy is csinálni, hogy a résen nem egyszer, hanem kétszer, háromszor vagy többször vezetjük át a fonal végét.

Minden esetben **gömbölyű** fonást kapunk, mely a felhasznált lyukak és színek számától függően igen gazdag variációs lehetőséget kínál.

## b) Kallantyúval történő fonás

Ez a fából készült nyeles kis eszköz formáját tekintve hasonlít a kereplőhöz, de nem a madarak riogatására, hanem kender, rongy, lószőr **fonására**, illetve több szál összesodrására használják.

így használjuk:

-A keret egy pontjához hozzákötjük a **sodrandó** anyagot.

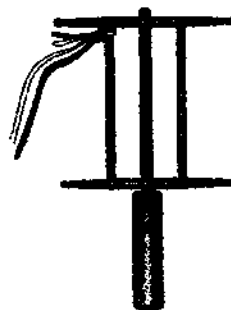

-A **kallantyú** tengelyével párhuzamosan tartjuk és feszítjük a sodrandó szálát, míg másik kezünkkel saját tengelye körül pörgetjük az eszközt.



-A kellő sodrat elérése után a megsodort fonalat feltekerjük a kallantyú keretére.

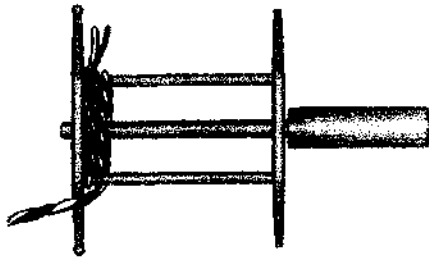

-Ismét feszítés, pörgetés és feltekerés következik.

### c) Orsóval történő fonás

Ez a körülbelül arasznyi eszköz különböző alapanyagból (réz, vas, elefántcsont stb. készülhetett), de a mi vidékünkön fából faragták.

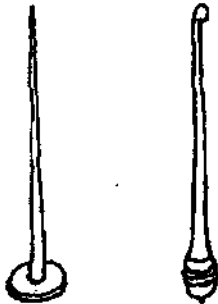

Az egyik végén hegyezett, a másik végén egy karika található, mely kettős funkciót lát el, egyfelől nehezkül szolgál, másrészt megakadályozza a megfont szál lecsúszását.

Használata:

- A fonásra előkészített kötegből húzzunk szálát jobb kezünkkel, sodorjuk meg, végét kössük az orsó karika felőli végére.

- Ezután három fázisban történik a fonás:

1. Szálhúzás
2. Maga a fonás, azaz az orsót saját tengelye körül pörgetjük a jobb kezünk ujjaival addig, míg a kívánt sodratot elérjük. Vigyázzunk, hogy túl ne sodorjuk a fonatot!
3. A megfont fonalat tekerjük föl az orsóra! Ismételjük az első fázistól!

Egyes vidékeken a fonáshoz **guzsalyt** is használnak, erre erősítik a fonásra váró szöszet.

Az orsó lehet kicsi, melyet gyaloglás közben az övbe dugva használnak.

Nagyobb fajtái is ismeretesek, melyek „talpas guzsaly” -ként vonultak be a köztudatba. Ezt a földre állította maga mellé a fonó nő.

A „féltalpas guzsaly” rövidebb, mert erre a talpra ráül a fonó.

### d) Rokkával történő fonás

A hagyományos fonóeszközök közül a leggyorsabb, mert egyidejűleg végzi a sodrást és a tekerést.

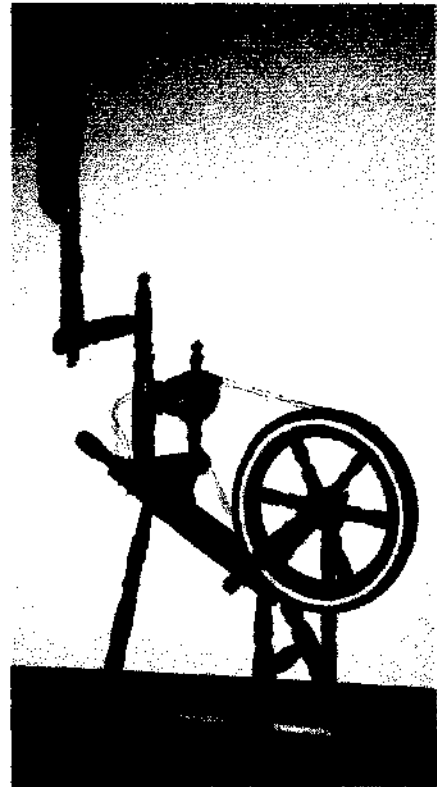

Használata:

A fonásra váró szöszet rögzítjük a **rokka guzsalyrészén**.

Húzzunk belőle szálát, melyet vezessünk át a rokka szárnyas orsó felé vezető nyílásán!

Rögzítsük az orsó tengelyére, és a kiálló kis fém kampóra akasszuk a **fonalat!**

Helyezzük a lábunkat a rokka talpára, húzzunk szálát, hozzuk mozgásba a lábunkkal a kerekeket! Ezáltal a szál sodródik és tekeredik.

Ha az orsó egy része megtelik fonallal, vegyük ki az első kampóból a megsodort fonalat, s

tegyük a következőbe, így dolgozzunk folyamatosan.

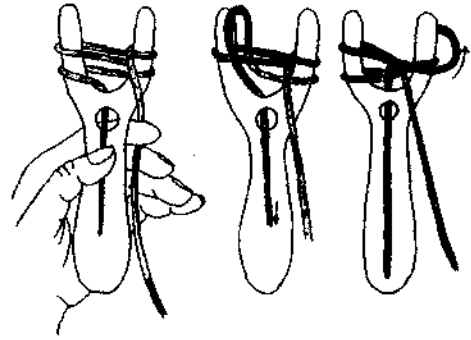
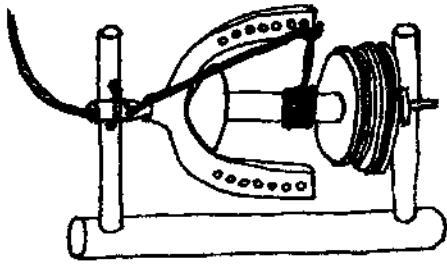

Felhasználása: paszomány zsinórként, (textilre, nemezeit anyagra) aprikálva.

### e) Szarvacska

A felvetést átlósan végezzük el, de haladhatunk körbe, folyamatosan is.

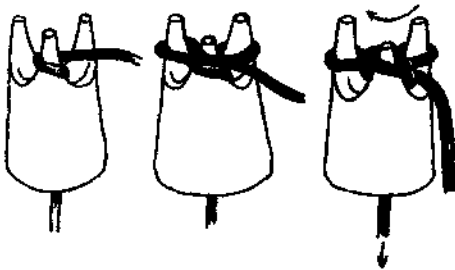

Amelyik „szarvon” két szál van, azon az alsó szálat a felsőn átemeljük, és meghúzzuk az alól kilógó szálat.

Bármennyi **szarvú** az eszközünk, mindig gömbölyű szalagot kapunk, a szarvak számának emelkedésével sűrűbb **textúrájú** fonat keletkezik.

### f) Villa

Az elv hasonlít az ujjunkon történő (korábban leírt) horgoláshoz.

Eszköze egy kétágú lapos fa, melyen egy lyuk is található. Ezen kell a kezdő véget átvezetni. A felvetés menete leolvasható a rajzról.

A munka menete:

## 2. Szövések

### a) Vessző segítségével

#### - Hajlított vessző:

Tavasszal olyan hajlékony vesszőket találunk fák, cserjék metszésekor, melyeket szövéshez előkészíthetünk. A rugalmas vessző két végét félkörívbe hajlítjuk, és egy fonallal rögzítjük. Használatig így módon tároljuk.



A felvetéshez a nem túl vékony rusztikus fonal a jó. Kössük a szálat az ív egyik szárához, majd kétszer megkerülve vezessük a másik ív felé, melyet ismét kétszer megkerülünk, és fordulunk. Addig folytatjuk a felvetést, míg a vessző elhajlása engedi.

Szövés: dekoratív szövött felületet kapunk, ha kártolt **fonatlan** gyapjúdarabkákkal szövünk úgy, hogy a felvetett szálak minden másodikat felemeljük. Az így képződő szádnyílásba bevezetjük a felvetett **fonalmennyiség** szélességében valamennyivel hosszabb gyapjút. A végek szabadon maradnak.

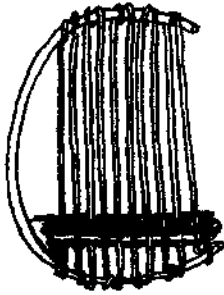

Most azokat a láncfonalakat szedjük föl, melyek az előbb nyugalmi állapotban voltak, majd ebbe a nyílásba is **fűzzük** be a gyapjút! Különböző mintákat hozhatunk létre eltérő fonalvastagság és különböző színek felhasználásával. Az elkészült **szövetet** a vesszőn hagyjuk, melyet így függeszthetünk a falra. Más szálas anyagokat is beleszőhetünk a munkánkba (nád, **csuhéj**, fűszál, szalma, gyékény, virágok).

#### - Keret vesszőből:

Négy erősebb egyenes vesszőből tetszőleges méretű keretet készíthetünk. A vesszőket nyolcas kötéssel és vékony szeggel rögzítjük derékszögben egymáshoz. A felvetést az előzőekben leírtak szerint végezzük. A beszövés történhet kártolt gyapjúdarabokkal, ronggyal és más fonható szálas anyagokkal.

#### b) Kartonpapíron

Sokféle használati tárgyat, játékot (síkbaba, tőpárna, tarsoly, mozaikkép stb.) készíthetünk ezen olcsó, könnyen beszerezhető alapanyag segítségével, melynek mérete és formája könnyen alakítható a készítendő tárgy igényének megfelelően. Minden olyan vastagabb karton megfelelő, amely a láncfonalak húzóerejét bírja, azaz nem **gyűrődik**, hajlik össze.

#### - Szögletesformán szövés:

Tetszőleges méretű kartonlapot vágjunk **ki**, melynek mérete a készítendő tárgy méreténél nagyobb legyen! A lap alsó és felső oldalán azonos, körülbelül másfél centiméteres

bevágásokat ejtünk egymástól egyenlő (0,5 cm) távolságra. A felvetés kétféleképpen történhet.

Csak az egyik oldalán vetünk fel. A szélső bevágásba bevezetjük a láncfonal végét, melyet szabadon **hagyunk**, majd azt felfelé vezetve a felső első nyílásba tesszük, a hátoldalon a második nyíláson át előre hozzuk, és lefelé folytatjuk a fonal útját, majd ismét föl, addig míg a bevágások tartanak. A **hátoldalon** a két **fonalvéget** összekötjük. Vigyázzunk arra, se túl feszes, se túl laza ne legyen a felvetésünk!

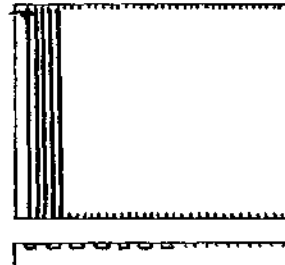

Mindkét oldalára felvetünk a kartonlapnak, ha hosszabb szőttest szeretnénk szőni, mint a lap hossza. A felvetés az előzőtől abban különbözik, hogy itt körbevisszük a láncfonalat a papírlapon. A szövés menete hasonló a hajlított vesszőnél leírtakhoz, de itt hosszabb szállal, babával, esetleg **papírvetélővel** dolgozhatunk.

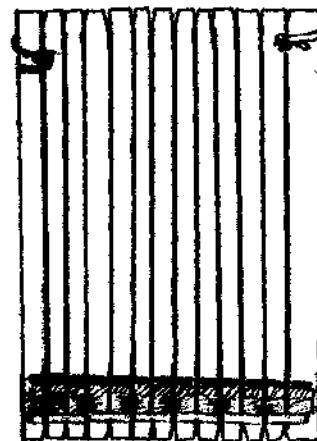
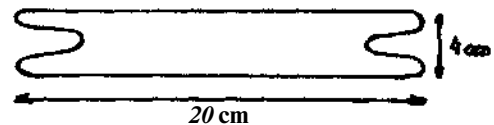

A szövés befejeztével nem kell eldolgoznunk a szőttesünket, ha a kartonlap teljes méretét beszőjük (az utolsó soroknál zsákvarrótűt vagy horgolótűt használjunk). Ezután bújtasuk ki a kartonlapot a szőttesből! Abban az esetben, ha mindkét oldalát beszőttük a kartonnak, a

láncvonalakat elvágjuk, és párosával csomózzuk, vagy **tűvel** visszahúzzuk a következő felvetőszál mellé.

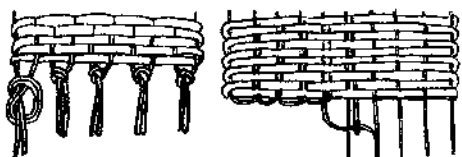

### - Körlapon szövés

Körlap segítségével is sokféle használati tárgy, játék készíthető (labda, bábfej, alátét, sapka, labdatartó, **zsákocska**, párna stb.). Tetszőleges **méretű** körlapot vágunk ki és széleit körben, kb. 1 cm távolságban vagdoszuk be, vigyázva arra, hogy páratlan számú legyen a bevágás! A felvetés itt is történhet egy vagy két oldalra. A láncfonalat beillesztjük egy nyílásba. Majd a képzeletbeli átlón vezetve a szemközi bevágásba húzzuk. A továbbiakban **körbevezetjük**, vagy visszahozzuk szomszédos nyíláson, majd ismét átlósan a kezdő nyílás melletti részbe helyezük a **láncfonalat**. Így folytatjuk, míg körbe nem érünk.

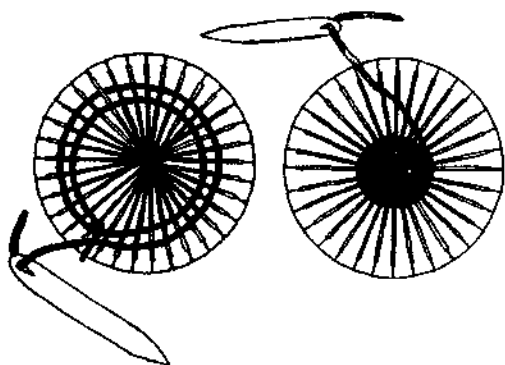

A szövést a kör közepén kezdjük. A munkánk megkönnyítéséhez használhatunk merkelőtűt, papírból kivágott tűt vagy fából készült vékony tűt. Egy felvető szálhoz lazán kössük hozzá a **vetülékfonal** végét, és a kör széléhez közel szedegessünk fel minden második szálát, és vezessük a nyílásba a tűvel a vetülékfonalat! Még ne húzzuk be a kör közepéig, csak majd két kör megtétele után.

A két sor után világosan elkülönülnek az alsó és felső szálak, és könnyebben **szöhetjük** tovább. A szövést vékony szállal célszerűbb kezdeni, mert a kör közepénél sűrűn helyezkednek el a láncfonalak. Távolodva lehet egyre vastagabb

fonalat használni a beszövéshez. A **szövés** befejeztével, ha csak az egyik oldalon dolgoztunk, leválasztjuk a szőttet a papírról. Eldolgozását lásd a szögletes kartonlapon való szövésnél. Ha mindkét oldalt megszóttuk, akkor két láncfonalat elvágva összekötjük azokat (vigyázva ki ne bomoljon a szövés), mindaddig, míg a körlap kivehetővé válik.

### - Hengeren szövés

A háztartásban illetve iparban keletkezett papírhengereket használhatjuk e szövésre. (WC papír guriga, papírtörölköző hengere stb.) Készíthetünk segítségével babát, bábut, állatkákat, tarsolyt stb. A henger előkészítése hasonlít a körlapéhoz. Vagdoszuk be egyenlő távolságra a henger alsó és felső peremét (1 cm távra és mélységre, vigyázva a páratlan számú **résre**)! A funkciónak megfelelően a felvetés kétféle módon történhet.

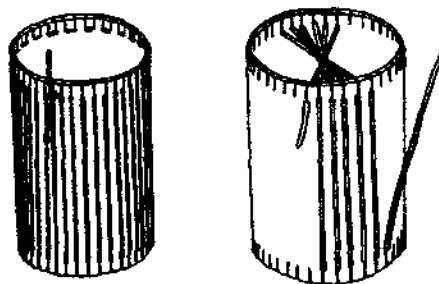

A második módnál beszöhető a henger fedőlapja is, így kis zacskót kapunk. Eldolgozása hasonlít a körlapon szőtt textilhez.

### - Egyéb

Nem szabályos alakzatot kivághatunk keménypapírból. Ennek segítségével bármilyen elképzelt tárgy elkészíthető, papucs, állatkák szárnyai, farkai stb.

Keménypapírra ferdén gombostűket szúrhatunk be, s ezek között vetünk fel, nagyobb tű segítségével szövünk.



### c) Faeszközökkel

#### – Szádfa

A legegyszerűbb szövőeszköz. Méretét és formáját tekintve különféle lehet.

A lényege, hogy egymás mellett lyukak és rések sora található.

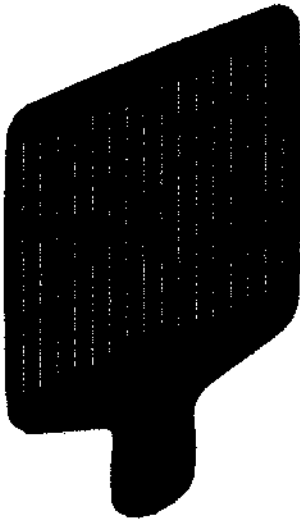

Készíthetünk rajta különböző mintájú és szélességű öveket, tarisnyapántokat, hajpántokat, régebben használták pólyakötőnek, lakodalmi ajándéknak, használati tárgyak és viseleti darabok elszegésére.

- A tervezés egyszínű szalag készítésekor, elhagyható, de ha mintásat szeretnénk szőni, célszerű előre megtervezni. Legegyszerűbb **befűzési** mód két színnel:



- fekete
- D fehér

Két színnel dolgozván minden lyukba az első, **minden** részbe a második szín kerül. Játékosabb mintázatot készíthetünk több színnel és változatosabb befűzésekkel. A hagyományos **kompozíciós** megoldások szimmetrikusak voltak, de készíthetünk funkciótól függően aszimmetrikus szalagot is.

- Befűzési módok

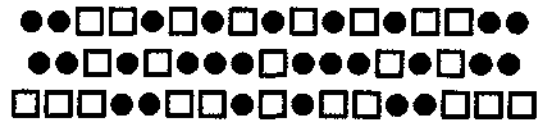

A kívánt méret másfélszeresét kell levágni a fonalából a terv alapján. Az egyenlő hosszúságú fonalakat fűzzük be a szádfába a kotta szerint. Az egyik végére csomót kötünk, melyet rögzítünk (Pl. kilincshez). A szálakat rendezzük az ujjainkkal és a szádfa mozgatásával, majd megfeszítve a szálakat, csomót kötünk e végére is. Mielőtt szorosra húznánk, helyezünk bele egy övet, melynek segítségével a szádfába fűzött szálakat a derekunkhoz rögzítjük. Készítsünk babát a korábban leírt módon. Célszerű olyan színt választani, mely megegyezik a befűzött szélső szállal.

- Szövés menete

A derekunkra kötött fonalakat megfeszítjük. A szádfát lehúzzuk, az így képződő nyíláson átvezetjük a babát **jobbról-balra**, melynek végét **a** szélső láncfonalon előzőleg rögzítettük. Majd felfelé mozgatjuk a szádfát, ismét nyílás keletkezik, melybe tenyerünket behelyezve vízszintesen magunk felé **ütögetjük** a **vetülékfonalat**.

Ebbe a nyílásba vezetjük be ismét a babát (**balról-jóbbra**). A szádváltás után leverés, és ismételjük az egész folyamatot! Abban az esetben, ha karunkkal már kényelmesen nem érjük el a szádfát, fordítsunk egy negyed fordulatot a derekunkon levő övön, így közelebb kerül hozzánk a szövendő rész. A szövendő szalag szélessége attól függ, hogy milyen vastag fonallal dolgozunk, hány rést és lyukat használunk, és mennyire húzzuk meg a vetülékfonalat. A mintázat akkor érvényesül a

legjobban, ha a láncfonalak szorosan egymás mellett fekszenek. Ezt úgy érhetjük el, hogy a **vetülékfonalat** addig húzzuk a szádnylásba, míg az előzőekben leírt állapotot el nem érjük. Szádfa szélességére is szöhetjük szalagunkat, ha vastagabb vetülékfonalat használunk. Ekkor a szövet lazább szerkezetű lesz és felülete kockás, hiszen a mintázat kialakításában mindkét fonal egyformán szerepet játszik.

### - Befejezés

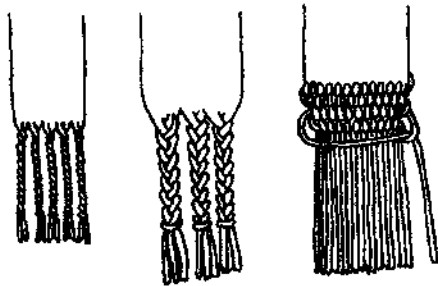
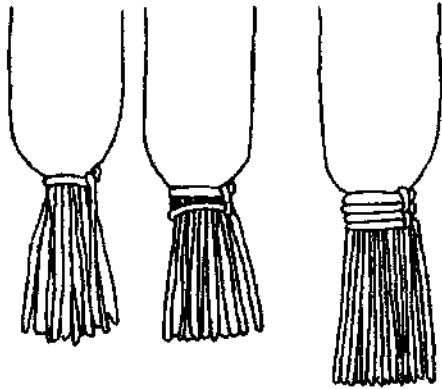

### - Kártyaszövés

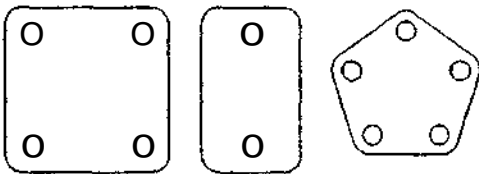

Ehhez az ősi technikához különböző formájú fa, műanyag vagy kemény kartonlapokra van szükségünk. A felhasználandó fonalunk bármilyen vastagságú, de jól sodrott legyen. A kártyákon lyukak találhatók. Egy szalag szövéséhez csak azonos lyukszámú és formájú kártya használható. A kártyák száma

meghatározza a szövet szélességét. Minden kártyát fontos ellátni az egyik oldalon számmal, a másik oldalon pedig minden lyukhoz egy betűt rendelünk.

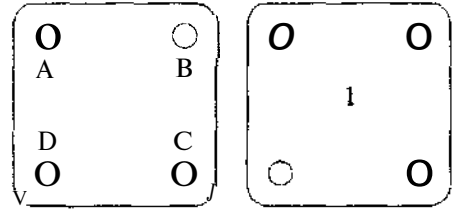

### - Tervezés

Itt is, akár csak a szádfánál, kottát készítünk.

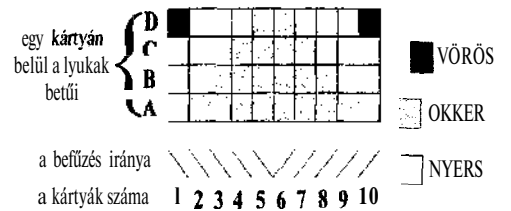

Az alábbi esetben négylyukú kártyából hat darabot használunk. A befűzés iránya egy kártyán belül mindegyik lyukra vonatkozik.

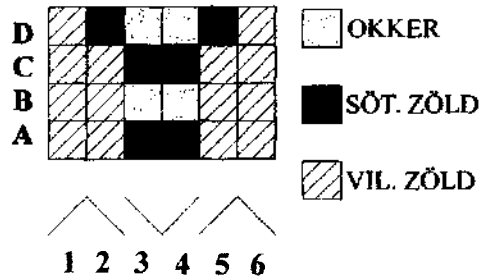

A készítendő szalagot **meghatározza:**

- a kártyák száma
- egy kártyán levő lyukak száma
- a befűzés iránya (előlről fűzve: /, hátulról fűzve: \)
- a forgatás iránya
- a színek sorrendje

A tervezett méretnél hosszabb szálakra van szükségünk, hiszen nem szöhetjük végig a fonalat, és a sodrat is elvesz a hosszúságból.

Kotta:



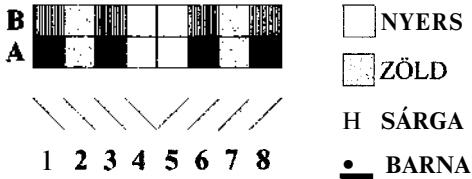

- Befűzés

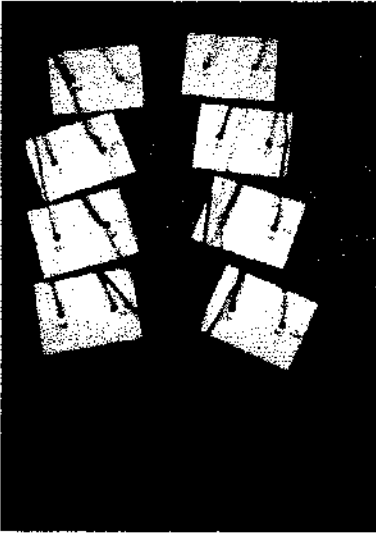

A befűzött kártyákat összekötjük, hogy szét ne csúszszanak.

- A szövés menete

A befűzött szálak összekötözött végét rögzítjük. A fonalakat a szabad vég felé kifésüljük, csomózzuk, és egy övvel a derekunkhoz kötjük. Ügyeljünk arra, hogy a kártyák alaphelyzetben legyenek. Minden kártyának az „A” jelzéssel ellátott lyuka legyen felül. Szükségünk van még egy babára. Miután kifeszítjük a szálakat, a baba végét a szélső szálhoz kötjük. Az összekötött kártyákat kibontjuk, és jobbról, balról átfogjuk a két kezünkkel a kártyaköteget.

A tervezett minta szerint magunk felé, vagy ellenkező irányba fordítjuk saját tengelyük körül a kártyákat mindaddig, míg szádníylás nem keletkezik.

E nyílásba vezetjük be a **vetülékfonalat**, vigyázva, hogy a láncfonalak egymáshoz tömörüljenek. Ha véletlenül a kártyák szétszúsznak, a számok és a betűk segítségével rendezzük őket. Az előző irányba ismét elfordítjuk a kártyákat a következő szádníylásig, és visszavezetjük a vetülékfonalat. Egy szalagon

belül szöhetünk mindig csak azonos **irányban**, ekkor ha a kártyák mögötti részek már túlságosan **összesodrottak**, kössük össze a kártyákat szorosan, oldjuk ki a csomót, fésüljük ki a szálakat, ezután ismét csomót téve folytassuk az eredeti irányba a szövést!

Abban az esetben, ha a kártyák forgatási irányát megváltoztatjuk, a minta is megfordul (tükörkép keletkezik). Itt meghatározott ritmusban előre és hátra forgatjuk a kártyákat, a szálak összesodródhatnak, majd szétsodródhatnak, ezért folyamatosan szöhetünk anélkül, hogy a láncfonalakat időként kifésülnénk. Mindig az alaphelyzetben szakíthatjuk meg a szövést. Ne feledkezzünk meg a kártyák **összekötéséről!**

- Befejezés

A kívánt hossz elérése után szabadítsuk ki kártyáinkat! A szádfás szalagoknál leírt **befejezési** módokat használhatjuk.

- *Fakeret*

Könyvünkben háromféle kereten való szövést mutatunk **be**.

• Szádváltó nélküli keretek

A keret vízszintes oldalának kiképzése háromféle lehet. A felvetés menete is többféle lehet.

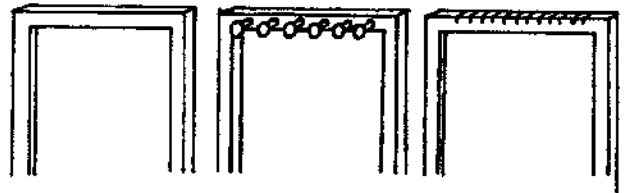

Sima kereten felvetés:

- A felvető fonalat a keret alsó szélére rögzítjük, majd felfelé haladva a felső lécezt hátulról megkerülve lefelé vezetjük. Az alsó lécen előlről hátra hozzuk a fonalat, majd ismét fel. Egyenletesen feszítve, egymástól

azonos (kb. 0,5-1 cm) távolságra folytatjuk a kívánt szélességig. Vigyázzunk, hogy a keret jobb és baloldalán 10-15 cm-t hagyjunk szabadon a szövéshez! A fonalvéget az alsó lécen rögzítjük. Ennél a felvetésnél a keret mindkét oldalán szőhetünk két azonos **méretű**, egymástól független darabot.

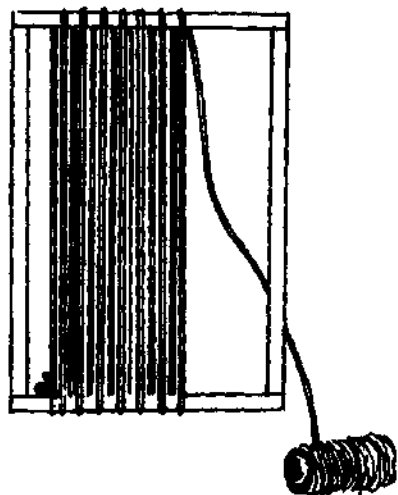

- Ha a keretünk egyik oldalán szeretnénk csak szőni, változik a felvetés menete. A felvető szálát itt is az alsó léchez rögzítjük, de a felülhöz érve előlről kerüljük meg, s lefelé vezetjük a fonalat. Az alsó lécet is előlről kerüljük meg! így a felvetőszálak nyolcast írnak le.

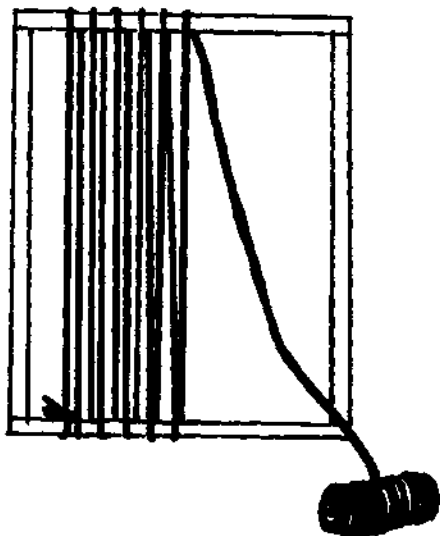

#### - Szeges kereten felvetés

Ezen a kereten csak az egyik oldalon tudunk szőni. Ha ritkább felvetést **szeretnénk**, egymás mellett sorakozzanak a szegek, ha **sűrűbbet**, akkor cikk-cakkban helyezkedjenek el.

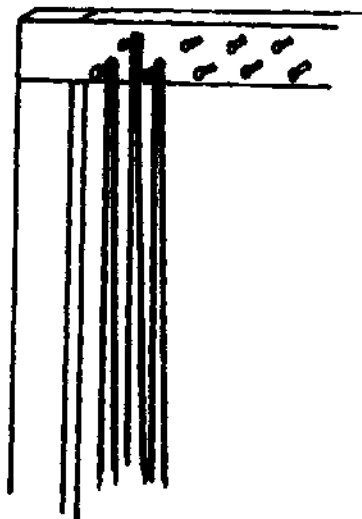

A felvetés menete egyszerű: az alsó lécs első szegére kössük a **felvetőt**, vezessük a **felső** szegig, majd megkerülve induljunk vissza, s a kívánt szélességig folytassuk, lent befejezve.

#### - Bevágásos kereten felvetés

A sima keretnél leírt kétféle felvetést alkalmazhatjuk. Itt a láncsűrűséget meghatározzák a bevágások sűrűségei. Ha mindkét oldalra vetünk, ritkábbak, ha nyolcas alakban, sűrűbben lesznek a szálak.

#### - Szádváltó nélküli kereten szövés

A szövés megkezdése előtt un. görög **szumákat készítünk**, mely arra szolgál, hogy a kész textília széle ne **bomoljon** el, és előkészítse a szálakat a szövésre.

Készítsünk babát felvetőfonalból! Kössük a végét a bal oldal első két láncfonalához! Minden esetben két láncfonalat fogunk össze egy csomóval. Három hurkot kötünk egymás felé, oly **módon**, hogy az első és a harmadik iránya megegyező, a másodiké ellentétes irányú legyen.



Ezután minden második felvetőszálat felszedetünk egy vonalzóra. A vonalzót élére állítva szádnilyás **képződik**, ebbe vezetjük be a **vetülékfonalat**, melynek végét a szélső száznál lazán rögzítjük vagy **visszafűzzük**. Ezután a vonalzót lefektetve feltoljuk és a **vetülékszáltól** indulva azokat a felvetőszálat emeljük fel, melyek az előző sorban a **vetülék** alatt vannak. A **vetülékszát** szakaszosan és ívesen vezetjük, ily módon érhetjük el, hogy textíliánk szélessége változatlan maradjon.

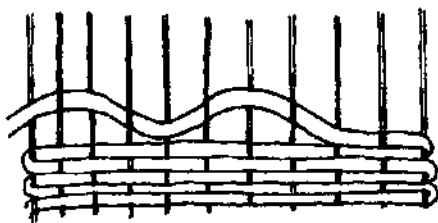

A **szöttek sűrítéséhez, tömörítéséhez** un. leverővilla szükséges. Készülhet fából, fémből (étkező villa) vagy **egyszerűen** egy ritkább fogú fésűt használhatunk.

A leverés iránya egyezzen meg a **vetülékfonal** bevezetésének irányával. A vonalzót lejjebb **húzzuk**, élére **állítjuk**, s a korábban leírt módon folytatjuk a szövést. A széltartásra a következő módon ügyeljünk. Az első néhány **felvető** szála lazán húzogassuk le a **vetülékfonalat**, majd apró íveket **készítsünk** és a villával verjük le. Ha elfogyott a **vetülékfonalunk**, többféle mód nyílik a toldásra.

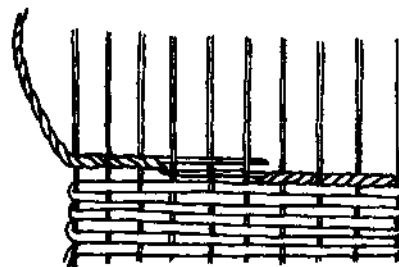
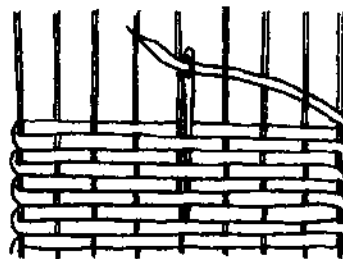
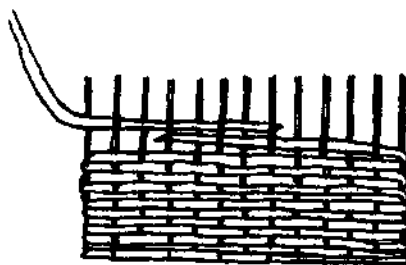

#### • Szádváltós keret

Bonyolultabb az a keret, melynél a két vízszintes összekötő fát forgatható hengerre cseréljük ki. A szádváltás megkönnyítésére pedig **ún. nyüstfát** használunk.

Munkánkhoz szükséges szálfeszítő pálca is. Ennél a keretnél a leszóható darab hosszúsága a keret magasságának majdnem a kétszerese.

- A felvetés menete
- A szálfeszítő palcát rögzítjük a szádváltó és az alsó henger közötti területre!

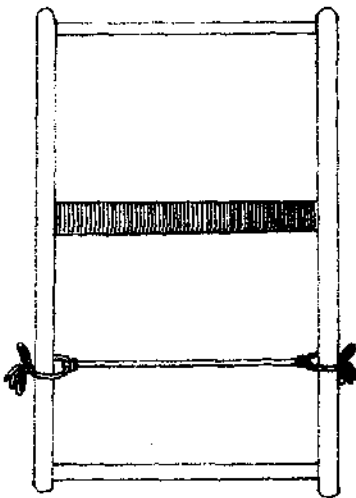

- A felvetőfonalat tekerjük gombolyagba!
- Kössük a felvetőfonalat a szálfeszítő pálcához, majd induljunk el lefelé, kerüljük meg az alsó hengert, vezessük felfelé a szálát, majd a felső hengeren át vezetve helyezzük a **nyüstfa** első bevágásába a láncfonalat! Elérkezve a szálfeszítő fához, kerüljük azt meg, majd felfelé vezessük a szálát, és a következő, második vágásba illesszük be! **Fontos!!!** A szálfeszítőt elérve mindig abba irányba forduljunk vissza, amelyikből jöttünk! Ügyeljünk arra, hogy az utolsó szálát az első szállal megegyező irányba kössük a szálfeszítőhöz!

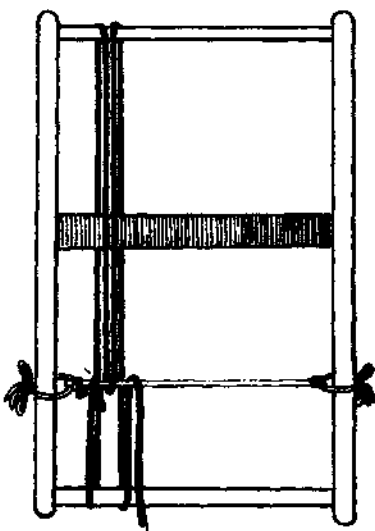

- Oldozzuk el a szálfeszítőt a keret két oldalától, ezáltal **függőleges** irányban mozgathatóvá válnak a láncfonalak.

- A szádváltó elmozdításával szádnilyást kapunk a szálfeszítő fölött, ebbe helyezünk egy vékony papírcsíkot.
- Készítsünk egy sor görög **sumákat** a korábban leírtak szerint! Előzőleg ne felejtsük el a szádváltót úgy állítani, hogy ne képződjön szádnilyás!
- A szövés menete igen **egyszerű**. A szádváltó lefelé mozgatásával képződő nyíláson átvezetjük a **vetülékfonalat**, egy leverővilla segítségével a szúrnák sorhoz igazítjuk. A szádváltót felfelé mozdítjuk, az újabb nyílásba behelyezzük a **vetülékszálát**, majd leverjük. (Ne feledkezzünk meg az ívekről!) Ha kicsi a hely a szádváltó és a megszótt anyag között, akkor a hengerek lefelé történő forgatásával növelhetjük a közt. A **mintázási** lehetőségekről majd később írunk.
- A kívánt hossz elérése után görög **sumákkal** fejezzük be a szövést.
- Textíliánkat „vágjuk le” a keretről úgy, hogyha szükséges, maradjon rojtja is! Ezen a kereten az un. „**kétnyüstös**” textília szőhető.

### - *Karmantyúfa*

A fa formája **elárulja**, hogy milyen használati tárgy készül rajta. A henger formájún kar- és lábmelegítő, kaptafa formán papucs, babaformán, baba szőhető. Mi most az utóbbival ismerkedünk meg.

A **karmantyúfa** két részből áll: fej és test, mely faszeggel kapcsolódik egymáshoz. A bábformájú fán alul és fölül körben kis faszegek helyezkednek el egymástól egyenlő távolságban. A felvetést a következő képen végezzük:

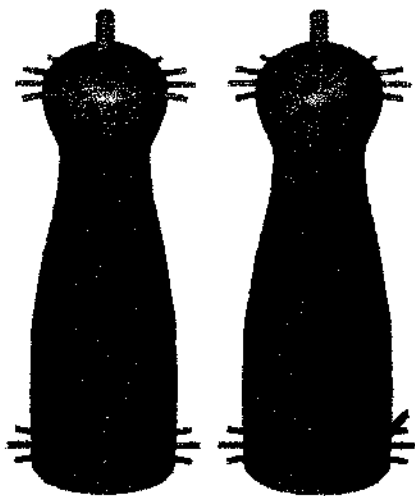

A felvetőfonalunkból (mely vastagabb gyapjú- vagy felvető fonal is lehet) készítsünk egy hurkot, akasszuk rá az egyik felső **faszegre!** Induljunk el lefelé függőlegesen, kerüljük meg a szemközi alsó szegyet, majd felfelé vegyük az irányt! Mindaddig végezzük a szögek kerülgetését, míg vissza nem érkezünk az első felső szeghez. Ekkor oldjuk ki a korábban megkötött csomót, és a kezdő és befejező végeket kössük össze! A szövés megkezdése előtt készítsünk babát! Minden második szálát emeljünk fel és bujtassuk át alatta a **vetülékfonalat!**



A baba karakterének megfelelően tervezzük meg a színeket és a mintázatokat! Ha kézrehúzható bábót szeretnénk készíteni, úgy ne felejtkezzünk el a kis- és **hüvelyujjunknak** nyílást kialakítani. A szövést ekkor két részletben végezzük. Előbb csak a **karmantyúfa** elején szőjük kb. 2 cm magasságban oda-vissza! Majd a hátsó oldalát is készítsük el!

Ezután ismét teljes kört szőjük a fejmagasság eléréséig! A fej kialakítására többféle megoldás kínálkozik.

- Legegyszerűbb, ha folytatjuk a szövést, közben kialakítjuk a szájat, szemet, orrot más színű fonal beszövésével. Az arc részeit gyönggyel, gombbal vagy nemezeit gyapjúgombóccal is készíthetjük.
- A fej más természetes anyagból is készülhet pl. agyag, nemez labda, **papírmásé** termékek.

A bábót kiegészíthetjük még **fonatokkal**, szövött övekkel és papírformán szőtt testrészekkel.

## IV. A SZÖVŐSZÉKEN TÖRTÉNŐ SZÖVÉS ELŐKÉSZÍTŐ MŰVELETEI

### 1. Tervezés

Az első fontos feladatunk jól átgondolni, mire szeretnénk szöttesünket használni. Népi textiliáknál a hagyományos **kompozíciós** megoldásokat keressük. Munkánk megkönnyítésére végezzünk anyaggyűjtést. Történhet könyvek, folyóiratok segítségével, múzeumok textiliáinak elemzése útján, illetve a még fellelhető falusi közösségekben. Végül gondolatainkat vessük papírra, azaz készítsük el az eredeti méretű, színhű műhelyrajzainkat, és ennek a kicsinyített változatát!

### 2. Fonalak előkészítése

Ha magunk fonjuk, vagy kártoló-fonó kisiparostól vásárolunk fonalat, felhasználás előtt ki kell mosnunk. A **matringot** több helyen (3-4) lazán kössük össze! Ezután helyezük a mosószerrel elkevert langyos vízbe! (használhatunk Ultra port, feloldott házi szappant vagy gyapjúmosószert) Többszöri mosószeres

vízben való nyomkodás után **öblítjük**, függesztve szárítjuk a gyapjút.

Ha fonalunkat festeni szeretnénk, választhatunk bolti anilin festékekből, illetve természetes anyagokból (dióburok, kamillavirág, **pitypangvirág**-, gyökér, vöröshagymahéj stb.). A színek rögzítéséhez pácokat használunk. (Pl. ecet, **timsó**, savanyú káposztáié stb.).

A **gombolyításhoz** célszerű fonalgombolyítót használni. Ha vetelővel szövünk, tekerhetjük közvetlenül arra is.

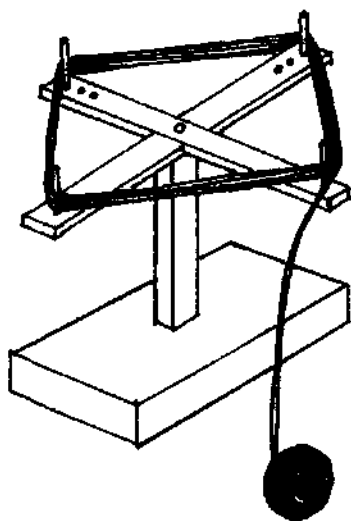

Ha a rendelkezésünkre álló szálnál vastagabbra van **szükségünk**, úgy **cérnázzunk** össze **rokka**, orsó vagy **kallantyú** segítségével, kettő vagy több szálat! Ezek hiányában kézzel sodorjuk össze a szálakat!

Rongyból készült szőtteseinkhez természetes alapanyagot használunk. Hasogassuk, illetve ollóval vágjuk a kívánt (kb. 0,5-1 cm) vastagságú csíkokra! Vágási lehetőségek:

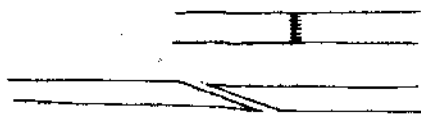
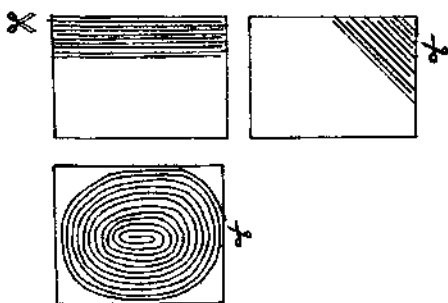

### 3. A szövőszék és a szövés előkészítése

- Hajdan a szövőszékek nem voltak egész évben felállítva, hiszen a mezőgazdasági munkák ideje alatt nem volt idő a **fonásra**, szövésre, így a szövőszék tavasztól őszi szétszedve az eresz alatt pihent. Az őszi munkák befejezése után szükségessé vált a szövőszék összeállítása. Az egymásra merőleges részeket facsavarok, ékek segítségével erősítették össze.

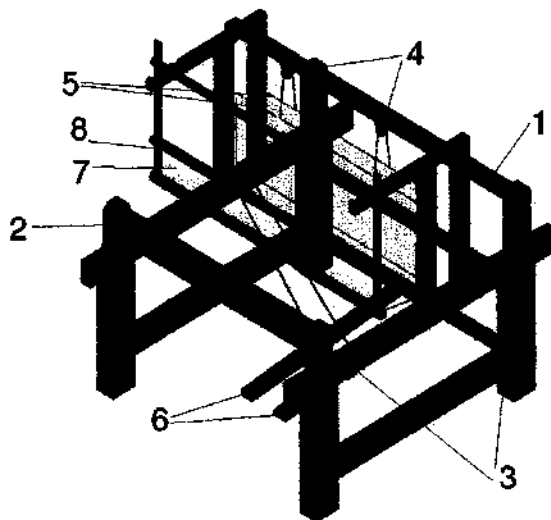

A szövőszék főbb részei:

- |    |                              |
|----|------------------------------|
| 1. | lánchenger vagy hátsó hasajó |
| 2. | áruhenger vagy első hasajó   |
| 3. | fogaskerekek                 |
| 4. | csigák                       |
| 5. | <b>nyüstök</b>               |
| 6. | lábítók                      |
| 7. | borda                        |
| 8. | bordahéj                     |

- Szövőszéken kívül elő kell készíteni a szövéshez szükséges egyéb eszközöket:
  - vetőkaró, felvetőkeret,
  - fonalgombolyító, csévéelő,
  - fésű (vezér),

- **vetélők**, orsók,
- cséppálcák,
- olló,
- madzag,
- centiméter,

- Ezután következik a felvetés művelete. Ehhez tudnunk kell, hogy az adott szélesség eléréséhez - ismerve a bordánk **sűrűségét** - hány szál felvetőre lesz szükségünk, valamint hány métert kívánunk felvetni. A felvetés eszköze a vetőkaró, illetve a felvetőkeret.

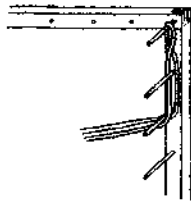
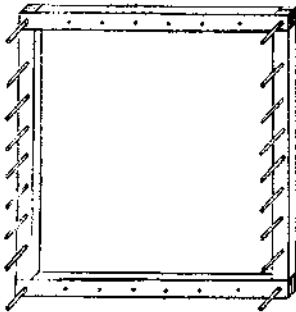

láncfonalakat lefogja a szegeknél. A **kalácsolás** menete hasonlít a horgolásnál használt láncszem készítéséhez. Emeljük le a kezdő hurkot a szegről, vegyük fel, mint egy karkötőt, markoljuk meg a láncfonalakat, majd húzzuk át a csuklónkról lecsúsztatott hurkon!

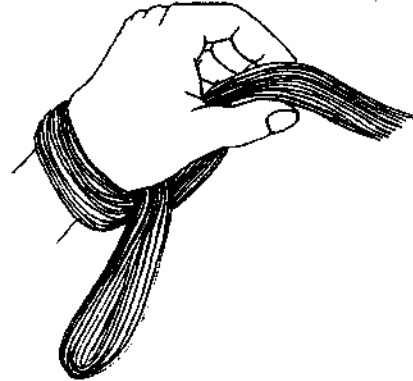

Ezt a műveletsort addig **ismételjük**, míg el nem érjük a „keresztet”! Ekkor egy eltérő színű fonallal az utolsó hurkot és a keresztben levő láncvéget összekötjük. Ily módon a szálak bármeddig tárolhatók.

*- Ezt követi a szövőszékre való felvetés*

Szükséges eszközünk a vezér, amely fából készül és fésűhöz hasonló, melynek fogai **lezárhatóak**.



Jó, ha a vezér hossza megegyezik a szövőszék szélességével, mert a feladat az, hogy azonos távolságban tartva egyenletesen terüljenek el a láncfonalak a hengeren. A hagyományos menet szerint az összeállított szövőszékről leszereljük a **nyüstkeretet** és leemeljük a bordahéjat. Ezután rögzíthetjük a vezért kétoldalt a **szövőszékhez**, a lánchenger és a borda közötti területre. Magassága egyezzen meg a **nyüstszemek** magasságával! A lánchengerre (hátsó **hasajó**), a szövőszék típusától függően kétféle módon rögzíthetjük a **botot**, mely a láncfonalak végét fogja tartani.

Mindkét felvetési módnál a megfelelő fonalszám elérése után színes szállal kössük össze a láncfonalakat a **keresztnél**!



- Ezek után kalácsba vagy láncba szedjük a felvetőfonalat. Innen ered az elnevezés: láncfonal. Könnyíti a **munkánkat**, ha ennél a műveletnél van segítségünk, aki a

A bot és a lánchenger párhuzamos legyen!  
**Oldozzuk** ki a kalács összekötő madzagját!  
 Tegyük szabaddá a lánchengerre kötözött bot  
 egyik végét, s bújtsuk át a fonalvégek között,  
 majd rögzítsük újra a botot! A keresztbe  
 helyezük be a két darab keresztcséppalcát,  
 melyeket kétoldalt kössünk egymáshoz!

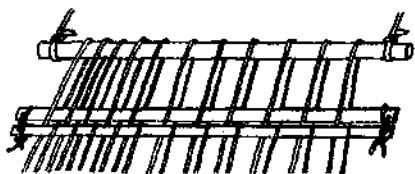

Jó, ha a két bot végébe mélyedést fűrészünk,  
 és ott kötjük össze. Két ideiglenes kötéssel (jobb  
 és bal oldalt) erősítsük a cséppalcákat a hátsó  
 hasajóhoz! Rendezzük a láncfonalakat a vezér  
 fogai közé oly módon, hogy azonos mennyiségű  
 szál kerüljön minden részbe, s a szélessége  
 egyezzen meg a leszövendő textília  
 szélességével! Ezután zárjuk be a vezérünket! A  
 cséppalcák ideiglenes kötéseit szüntessük meg,  
 majd rögzítsük őket a szövőszék két oldalához!  
 A kalácsot vegyük az áruhenger elé, s kezdetét  
 veheti a „lovacsakázás”. Ehhez két ember  
 szükséges. A művelet a nevét onnan kapta, hogy  
 a láncfonalat egyenletesen feszítő és húzó ember  
 mozgólata hasonlatos a lovakat szekéren hajtó  
 ember látványához. A láncfonalakat a szövőszék  
 előtt állva vagy ülve az egyik ember - a  
 kalácsból visszabontva - két kezével fésülgeti.  
 Majd a köteget kétfelé szedve jobb és bal keze  
 ujjai közzé helyezi az azonos hosszúságra és  
 feszességűre kifésült láncfonalakat. Ekkor az  
 ujjaink felfelé állnak. Majd egy fordulatot téve  
 fordítsuk lefelé ujjainkat és egyúttal fogjuk  
 marékra a szálakat! A szövőszék hátsó részénél  
 álló segítő ellenőrzi, hogy egyenlő **feszességűek**  
 e a láncok. (Ha nem, akkor az elől álló kezeinek  
 vízszintes mozgásával feszítheti illetve  
 elernyesztheti a szálakat.) Azonos szálfeszesség  
 esetén a hátul álló megkezdheti a hátsó hasajóra  
 a láncfonalak feltekerését.

Bizonyos hosszúság felcsavarása után célszerű  
 a lánchengerre cséppalcát vagy papírcsíkot  
 helyezni, ezzel elősegítve az egyenletes felvetést.  
 A lovacsakázás műveletét (fésülés-húzás)  
 mindaddig végezzük, míg el nem fogy a

szövőszék elejénél lévő kalács. Ekkor vágjuk  
 egyenesre a végeket!

Megkönnyíti a szálak **nyüstbe** és bordába való  
 befűzését, ha azokat középről kezdjük jobbra és  
 balra behúzni. Ehhez a munkához segítség, ha a  
 vezérből úgy emeljük ki a láncfonalakat, hogy  
 azok közepén el legyenek választva. Ezután,  
 mivel már nincs szükségünk rá, vegyük le!  
 Kössük vissza a **nyüstkereteket**, és tegyük  
 helyére a bordahéjat a megfelelő bordával!  
 Könnyebb a munkák, ha **madzagnyüstök** helyett  
**fémnyüstöket** használunk, bár ezzel nem minden  
 technika kivitelezhető.



Kezdjük tehát a befűzést középről! Nevezzük  
 el a cséppalcákat elsőnek és másodikkal a  
 szövőszék hátuljához viszonyítva! Segítőtársunk  
 a hátsó cséppalcán áthaladó láncfonalat  
 megfogva az első **nyüstkeret** középső szemébe  
 bedugja, majd kivezeti a második nyüstkeret két  
 középső **nyüstszála** között. Horgolótű vagy  
**nyüstkés** segítségével a bordarésbe fűzzük a  
 láncfonalakat. Ezután az első cséppalcán  
 áthaladó (a középtől jobbra, vagy balra eső)  
 láncfonalat vezessük át az első nyüstkeret két  
 nyüstszála között, és a második nyüstkeret soron  
 következő szemébe. Vigyázzunk arra, hogy a  
 láncfonalak soha ne kereszteződjenek! A  
 befűzött szálakat kötegbe, laza görcsre kössük  
 meg a borda előtt!



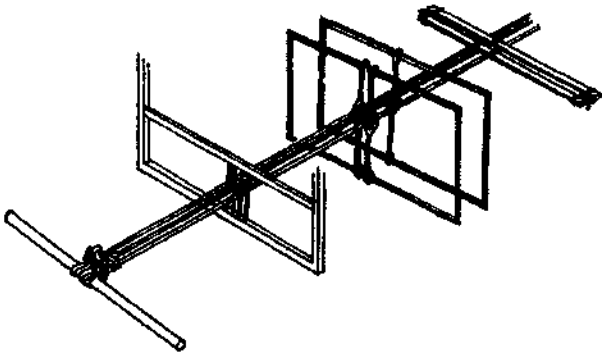

A bordák különböző **sűrűségűek** lehetnek. Régen nádból, ma fémből készülnek. A borda kiválasztásánál legyünk tekintettel a készítendő szövet textúrájára. Ha nem sikerül megfelelő sűrűségű bordákat **találnunk**, úgy a következőket ajánljuk:

- ha nem elég ritka a bordánk, akkor minden második vagy harmadik részbe fűzzünk,
- ha nem elég sűrű, két szomszédos **nyüstön** áthaladó láncfonalat egy bordarésbe fűzzünk!

Célszerű a befűzésnél a széleken a szálakat besűríteni, azaz több láncfonalat fűzni egy-egy részbe, ezzel segítve az egyenes szélszövést. Az első (szövet vagy áru) hengerre - a lánchengernél leírt módon - felkötözünk egy botot (seprűnyelet). Vigyázzunk arra, hogy a bot szélessége megegyezzen az áruhenger belső **szélességével!** Állítsuk párhuzamosan botunkat a szövétírányító hengerrel! A **lábítókat** kell ezután felkötnünk.

Először csak a kétlábítós szövőszék működésével foglalkozunk, így két lábítót kötünk fel (vagy ha négy lábító van, a két középsőt).

- Fontos, hogy a **lábítók** azonos magasságban legyenek, illetve a **nyüstkeretek** párhuzamosan álljanak. Később a szövés megkezdésekor, ha nem képződik megfelelő szádnilyás, a madzagokat, melyek a **nyüstkeretet**, illetve a lábítókat tartják, rövidebbre, illetve hosszabbra köthetjük.

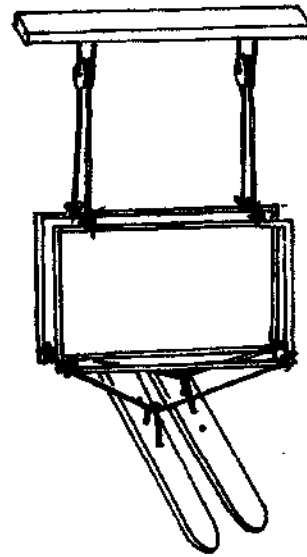

A lábítók felkötésének többféle módja ismeretes.

Az utolsó műveletként következik a láncfonalak botra erősítése. Kétféle eljárást ajánlhatunk:

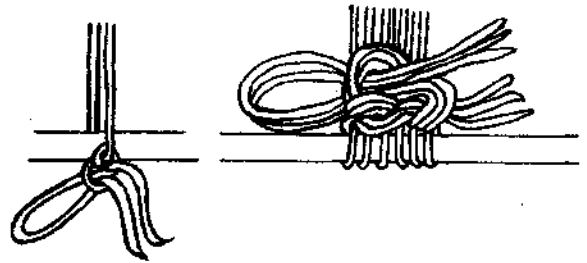

- Mindkét esetben a szálak felkötését változtatva - jobb oldal, bal oldal - végezzük. Az egyenletes feszítés érdekében használhatunk saját készítésű „kezdő vásznat”.

## V. SZÖVÉS SZÖVŐSZÉKEN

### 1. Két nyüsttel történő szövés, mintázás

Szövésnél két szál merőlegesen keresztezi egymást.

A szövés menete a következő:

- Az egyik lábító lenyomásával képződő nyíláson vezessük át a **vetülékfonalat** ívet hagyva (lásd a keretnél), majd bordával verjük le! **Lábítóváltás** után

## Ajánlott irodalom

- Balassa - **Ortutay**: Magyar néprajz Budapest, Corvina 1979  
Hofer Tamás és Fél Edit: Magyar népművészet Budapest, Corvina 1975  
Dr. **Kós** Károly - Szentimrei Judit - Dr. Nagy Jenő: **Kászoni** székely népművészet 1972  
Szilágysági magyar népművészet 1974  
**Kis-Küküllő** vidék magyar népművészete 1978  
Moldvai csángó népművészet 1981  
Bukarest **Kriterion** Kiadó
- Malonyai Dezső: A magyar nép művészete I-V-ig Budapest, 1907-1922  
Hajdú-Bihar megye népművészete Budapest, Európa 1989  
Bakay Erzsébet - Dr. Papp Lászlóné: Népi vászonszövés Debrecen, 1996  
V. Szatmári Ibolya - Varga Gyula: Szóttesek Hajdú-Bihar megyében  
Debrecen, Hajdú-Bihar megyei művelődési osztály 1984
- Csókos **Györgyi**: Szöveg Budapest, Móra 1978  
Csókos Varga Györgyi: Fonaljáték Veszprém, **Candy** Kiadó  
Csókos Varga Györgyi: Tárgyi anyanyelvünk Budapest, Szent Gellért Egyházi Kiadó 1992  
Csókos Varga Györgyi: Fonás, vetés, szöveg Budapest, Planétás Kiadó 1998  
Csókos Varga Györgyi: Kotta és kép **Tatabánya, Alfadat-Press** Kft. 1997  
**Landgráf** Katalin és **Szittner** Andrea: Kézi szöveg **Budapest**, Népművelődési propaganda iroda  
**Mátéfy** Györk: Szövött szőnyegek és falikárpitok Budapest, Gondolat 1987  
**Kemendi** Ágnes: Festőnövények Budapest, Móra 1989  
Bakay Erzsébet: Festékes szőnyegek műhelyitkai Budapest, Magyar Művelődési Intézet 1996  
**Petrás** Anna: **Szövőiskola** Budapest, Budapesti Művelődési Központ 1990  
Gazdáné Orosz Ella: Kézimunkázok könyve Bukarest, Kriterion Kiadó 1986